

مقدمه

در چند سال اخیر و در پی افزایش تحریم‌های یک‌جانبه غرب، به‌ویژه آمریکا و متحدانش علیه جمهوری اسلامی ایران، شرایط خاصی بر اقتصاد کشور حاکم شد. از جمله این شرایط، می‌توان به کاهش نرخ رشد اقتصادی، افزایش تورم، شوک ارزی، تحریم بانک مرکزی و نظام بانکی اشاره کرد. بنابراین، با وجود این شرایط نیاز به تغییر نگرش و راهبرد در سیاست‌های کلی اقتصاد بیش از پیش احساس می‌گردد. به همین دلیل، در سال ۱۳۸۹ از سوی مقام معظم رهبری، «اقتصاد مقاومتی»، به عنوان راهبرد مقابله با این جنگ اقتصادی مطرح شد. با این حال، تعاریف متفاوتی با نگاه‌های متفاوت، از اقتصاد مقاومتی انجام شده است که بهترین تعریف را خود مقام معظم رهبری از این واژه این‌گونه بیان فرموده‌اند: «اقتصاد مقاومتی یعنی آن اقتصادی که در شرایط فشار، در شرایط تحریم، در شرایط دشمنی‌ها و خصومت‌های شدید می‌تواند تعیین‌کننده رشد و شکوفایی کشور باشد» (۱۳۹۱/۵/۱۶).

سیاست‌های کلی «اقتصاد مقاومتی» از سوی مقام معظم رهبری در تاریخ ۲۹ بهمن ۱۳۹۲، بر اساس بند یک اصل ۱۱۰ قانون اساسی، پس از مشورت با مجمع تشخیص مصلحت نظام، ابلاغ گردید. اجرای سیاست‌های ابلاغی از سوی مقام معظم رهبری، نیازمند تدوین و تصویب قوانین و دستورالعمل‌ها مورد نیاز از سوی مسئولان، و بحث و بررسی کارشناسی از جانب نخبگان علمی و دانشگاهیان، با هدف طراحی الگوهای در زیر بخش‌های مختلف اقتصادی برای پیاده‌سازی سیاست‌های کلی می‌باشد. از جمله زیر بخش‌های اقتصادی، که به عنوان مکمل بخش واقعی در اقتصاد مطرح می‌شود، بخش مالی است که از بازارهای پول (Money Market)، سرمایه (Capital Market) و بیمه (Insurance Market) تشکیل شده است.

بازارهای مالی، با کارکردهایی همچون تجهیز و تخصیص بهینه منابع، مدیریت و انتقال ریسک و غیره به عنوان موتور محرکه اقتصاد برای فراهم کردن سرمایه برای بخش واقعی اقتصاد، شناخته می‌شوند. به‌گونه‌ای که اغلب تحلیل‌گران همچون گلد/سمیت (۱۹۶۹)، مکینون (۱۹۷۳)، شو (۱۹۷۳)، کینگ و لوین (۱۹۹۳)، لوین و زروس (۱۹۹۶) معتقدند: توسعه و تعمیق بازارهای مالی می‌تواند سرعت رشد اقتصادی را افزایش دهد. در میان نهادهای فعال در بازارهای مالی، بورس اوراق بهادار به عنوان مهم‌ترین رکن بازار سرمایه، نزدیک‌ترین بازار به بازار رقابت کامل است. بورس اوراق بهادار، با توجه به ارتقای نقش‌های تأثیرگذار از جمله جهت‌دهی منابع مالی به

نقش بورس اوراق بهادار در تحقق سیاست‌های کلی اقتصاد مقاومتی

محمدنقی نظرپور / دانشیار گروه اقتصاد دانشگاه مفید

یحیی لطفی‌نیا / کارشناس ارشد اقتصاد اسلام دانشگاه مفید

دریافت: ۱۳۹۳/۵/۲۶ - پذیرش: ۱۳۹۳/۱۱/۱۱

nazarpur@mofidu.ac.ir

Yaya.lotfinia@yahoo.com

چکیده

در چندسال اخیر بحث «اقتصاد مقاومتی»، برای مقابله با فشارها و تهدیدهای اقتصادی جبهه استکبار جهانی علیه کشورمان، از سوی مقام معظم رهبری به ادبیات اقتصادی کشور وارد شد. هدف از طرح این موضوع، دستیابی به اهداف اقتصادی چشم‌انداز بیست‌ساله کشور می‌باشد، در شرایطی که کشور با انواع فشارها و تحریم‌ها مواجه است، به‌گونه‌ای که اقتصاد مستمراً رشدی درون‌زا، با ثبات و پایدار خود را تجربه و دچار رکود نگردد. دستیابی به چنین رشدی، مستلزم افزایش نرخ پس‌انداز، نرخ سرمایه‌گذاری و هدایت بهینه نقدینگی به سمت فعالیت‌های مولد اقتصادی است. در این زمینه، بازارهای مالی نقش مهمی در کمک به بخش واقعی اقتصاد در دستیابی به اهداف خود بر عهده دارند. این مقاله برای ارائه روش‌هایی مؤثر برای پیاده‌سازی سیاست‌های کلی اقتصاد مقاومتی، با استفاده از روش توصیفی و تحلیل محتوا به بررسی نقش بورس اوراق بهادار در تحقق سیاست‌های اقتصاد مقاومتی می‌پردازد. بر اساس یافته‌های پژوهش، بورس اوراق بهادار از طریق تأمین مالی شرکت‌های دانش‌بنیان، واگذاری بنگاه‌های دولتی در قالب عرضه سهام حمایت از تولید، عرضه کالاها، استراتژیک در بورس تخصصی کالا و بین‌المللی شدن خود در تحقق سیاست‌های کلی اقتصاد مقاومتی نقش بسزایی دارد.

کلیدواژه‌ها: اقتصاد مقاومتی، بورس اوراق بهادار، بورس‌های تخصصی کالا، تأمین مالی، سهام حمایت از تولید.

طبقه‌بندی: G00, O16, P49 :JEL

طرح‌های سرمایه‌گذاری و افزایش ظرفیت تولید و رشد اقتصادی، از آن با عنوان «قلب تپنده اقتصاد» یاد می‌شود.

نظر به ابلاغ سیاست‌های کلی اقتصاد مقاومتی، همچنین کارکردهای اقتصادی مثبت بورس اوراق بهادار (کشف قیمت‌ها، مدیریت ریسک)، در این پژوهش با روش توصیفی و تحلیل محتوا، با استفاده از منابع معتبر به بررسی این فرضیه می‌پردازد که «بورس اوراق بهادار، از طریق تأمین مالی شرکت‌های دانش‌بنیان، واگذاری بنگاه‌های دولتی در قالب عرضه سهام حمایت از تولید، عرضه کالاهای استراتژیک در بورس تخصصی کالا و بین‌المللی شدن خود، در تحقق سیاست‌های کلی اقتصاد مقاومتی نقش بسزایی دارد». از جمله این راهکارها و کارکردهای بورس اوراق بهادار، مواردی همچون، استفاده از ظرفیت بازار سرمایه برای تأمین مالی شرکت‌های دانش‌بنیان، هدفمندی یارانه‌ها از طریق سهام حمایت از تولید، استفاده از ظرفیت بورس‌های تخصصی کالا برای تقویت صنعت بسته‌بندی کالاها، تقویت بورس کالاهای استراتژیک و همچنین گسترش فرهنگ سهام‌داری، به عنوان یکی از شاخص‌های مشارکت مردمی در اقتصاد اشاره نمود.

### پیشینه و ادبیات موضوع

طبق تحقیقات به عمل آمده، تاکنون نظریه یا تجربه مدون و مکتوب و یا پیشینه نظری و یا عملی درباره اقتصاد مقاومتی وجود ندارد. همه مطالعات انجام شده در حد روشن شدن تعاریف و ابعاد مزبور می‌باشد. در نتیجه، اقتصاد ما که هر روز با توجه به گسترش تحریم‌ها تحت فشار مضاعفی قرار می‌گیرد، نیاز به ابتکار و نوآوری در این زمینه و مدل‌سازی‌های جدید دارد (مرزبان و دیگران، ۱۳۹۲، ص ۴). با این حال، طی چند سال اخیر و با مطرح شدن اقتصاد مقاومتی در فضای اقتصادی کشور، مطالعاتی در این باب و عواملی که در تحقق آن نقش دارند، انجام شده است. در زیر به مهم‌ترین آنها در ارتباط با بازارهای مالی و اقتصاد مقاومتی می‌پردازیم.

*ابراهیمی و زیرک (۱۳۹۱)*، در مقاله مشترکی با عنوان «رابطه علی شاخص مقاومتی و سرمایه‌گذاری در ایران: تحلیلی تجربی از اقتصاد مبتنی بر رویکرد مقاومتی»، به بررسی رویکرد مقاومتی اقتصاد ایران، به‌عنوان مدل دفاعی در برابر تحریم‌های اقتصادی و در جهت تقویت و جذب سرمایه‌گذاری خارجی پرداخته و با استفاده از رهیافت سری زمانی طی سال‌های (۱۳۹۰ - ۱۳۵۹)، به شناسایی مهم‌ترین متغیرهای اثرگذار و چگونگی عملکرد آنها، براساس الگوی اقتصاد مقاومتی به تحلیل پرداخته، با توجه به اینکه واریانس شاخص مقاومتی ثابت نبود، مدل با روش GARCH برآورد گردید و مشخص شد که

یک رابطه تعادلی و بلندمدت بین بیشتر متغیرها وجود دارد. در نهایت، ایشان این نتیجه را می‌گیرند که نوسان‌پذیری برای تکانه‌های مثبت و منفی یکسان است. از سوی دیگر، هر تغییری که ایجاد می‌گردد یا هر تکانه‌ای که به متغیر واکنشی از طریق متغیرهای کنشی وارد شود، پس از مدتی اثر آن از بین می‌رود و واریانس را به سطح متوسط رشد اقتصادی برمی‌گرداند. با این وجود، رویکرد مزبور ضعف‌های اساسی در جذب سرمایه‌گذاری در کشور را تأیید می‌کند.

*ابوالحسنی و بهاروندی (۱۳۹۲)*، در مقاله مشترکی با عنوان «اوراق دوسویه ارزی رویه‌ای برای معاملات ارزی در یک اقتصاد مقاومتی نوعی»، به معرفی ابزاری مطابق با معیارهای اقتصاد مقاومتی برای مدیریت ریسک نرخ ارز، به عنوان یکی از مهم‌ترین ریسک‌های اقتصاد کشور، با استفاده از ادبیات مربوط به فرایند تبدیل دارایی‌های عینی به اوراق بهادار نمودند. این ابزار جدید، که با نام «اوراق دوسویه ارزی» معرفی شده است، ابزاری است که می‌تواند ریسک‌های ارزی پیش‌روی اقتصاد کشور و نظام بانکی را با لحاظ مقررات شرعی پوشش دهد.

*سراج و همکاران (۱۳۹۲)*، در مقاله مشترکی با عنوان «توزیع عادلانه منابع بانکی در چارچوب اقتصاد مقاومتی»، پس از بیان جایگاه نظام بانکی در اقتصاد، بانک‌ها را به عنوان نهادهای واسطه‌ای بین بخش پولی و مالی اقتصاد معرفی می‌کنند. همچنین بانک‌ها سیاست‌گذاری‌های پولی بانک مرکزی را از طریق افزایش و یا کاهش تسهیلات به سمت بخش واقعی اقتصاد هدایت می‌کنند. در نهایت، به بیان راهکارهای مورد نیاز نظام بانکی در جهت تحقق اقتصاد مقاومتی پرداختند که از جمله آنها می‌توان به: ۱. کاهش نقدینگی سرگردان در جامعه؛ ۲. اصلاح ضعف‌ها موجود در اجرای هدفمندی یارانه‌ها؛ و ۳. پرداخت تسهیلات بانکی برای فعال کردن تولید اشاره کرد.

*مولوی و همکاران (۱۳۹۲)*، در مقاله مشترکی با عنوان «توزیع عادلانه منابع بانکی در چارچوب اقتصاد مقاومتی»، پس از بحث و بررسی شیوه‌های تجهیز و تخصیص منابع در نظام بانکداری اسلامی و بانکداری کلاسیک، به بیان اصول و معیارهای توزیع عادلانه منابع در نظام بانکی پرداختند. از جمله این اصول و معیارها می‌توان از ۱. اصل احراز ارزش افزوده؛ ۲. اصل توزیع متوازن منابع؛ و ۳. اصل ایجاد اشتغال نام برد. آنان در پایان، نشان می‌دهند که ضروریات و حقوق اولیه برای تأمین مالی در نظام بانکی، باید تابعی از نظام کنترلی و نظارتی طراحی شده برای فرایندهای سازمانی باشد.

*کاوند و فرهانیان (۱۳۹۳)*، در گزارشی با عنوان «تبیین جایگاه بازار سرمایه در سیاست‌های اقتصاد مقاومتی»، با روش توصیفی و تحلیل محتوا، ضمن تبیین اقتصاد مقاومتی و معرفی

## جدول (۱): الزامات تحقق اقتصاد مقاومتی از دیدگاه مقام معظم رهبری

ردیف	الزامات اقتصاد مقاومتی	بیانات مقام معظم رهبری در زمینه الزامات و مؤلفه‌های اقتصاد مقاومتی
الزامات کوتاه‌مدت تحقق اقتصاد مقاومتی		
۱	حمایت از تولید داخلی	یک رکن اقتصاد مقاومتی، حمایت از تولید ملی است؛ صنعت و کشاورزی (۱۳۹۱/۷/۲).
۲	مدیریت منابع ارزی	مسئله منابع ارزی هم مسئله مهمی است؛ ... روی این مسئله دقت کنید، خیلی باید کار کنید. واقعاً باید منابع ارزی را درست مدیریت کرد. ... به هر حال، منابع ارزی باید مدیریت دقیق بشود (۱۳۹۱/۶/۲).
۳	مدیریت مصرف	مسئله مدیریت مصرف، یکی از ارکان اقتصاد مقاومتی است؛ یعنی مصرف متعادل و پرهیز از اسراف و تبذیر؛ ... که این واقعاً جهاد است. ... انسان می‌تواند ادعا کند که این اجر جهاد فی سبیل الله را دارد (۱۳۹۱/۵/۳).
۴	استفاده‌ی حداکثری از زمان و منابع و امکانات	از زمان باید حداکثر استفاده بشود. طرح‌هایی که سال‌های متعددی طول می‌کشید، امروز خوشبختانه با فاصله کمتری انسان می‌بیند ... بهره‌برداری رسید. باید این را در کشور تقویت کرد (۱۳۹۱/۵/۳).
۵	حرکت بر اساس برنامه	حرکت بر اساس برنامه، یکی از کارهای اساسی است. تصمیم‌های خلق الساعه و تغییر مقررات، جزو ضربه‌هایی است که به «اقتصاد مقاومتی» وارد می‌شود و به مقاومت ملت ضربه می‌زند. ... (۱۳۹۱/۵/۳).
الزامات بلندمدت تحقق اقتصاد مقاومتی		
۶	مردمی کردن اقتصاد (تکیه بر مردم)	مردمی کردن اقتصاد، جزو الزامات اقتصاد مقاومتی است. این سیاست‌های اصل ۴۴ که اعلام شد، می‌تواند یک تحول به وجود بیاورد؛ و این کار باید انجام بگیرد. ... بخش خصوصی را باید توانمند کرد (۱۳۹۱/۵/۳).
۷	مقاوم بودن اقتصاد	در اقتصاد مقاومتی، یک رکن اساسی و مهم، مقاوم بودن اقتصاد است. اقتصاد باید مقاوم باشد؛ باید بتواند در مقابل آنچه که ممکن است در معرض توطئه دشمن قرار بگیرد، مقاومت کند (۱۳۹۲/۱/۱).
۸	اقتصاد دانش بنیان	به نظر من، یکی از بخش‌های مهمی که می‌تواند این اقتصاد مقاومتی را پایدار کند... همین شرکت‌های دانش‌بنیان است (۱۳۹۱/۵/۸).
۹	کاهش وابستگی به نفت	کاهش وابستگی به نفت یکی دیگر از الزامات اقتصاد مقاومتی است. این وابستگی، میراث شوم صد ساله ماست (۱۳۹۱/۵/۳).
۱۰	تبیین دانشگاهی و آکادمیک اقتصاد مقاومتی	شما دانشجوی هستید، استاد هستید. اقتصاددان هستید؛ بسیار خوب، با زبان دانشگاهی، همین ایده اقتصاد مقاومتی را تبیین کنید؛ حدودش را مشخص کنید (۱۳۹۱/۵/۱۶).

## کارکردهای بورس اوراق بهادار در تحقق سیاست‌های کلی اقتصاد مقاومتی

بورس اوراق بهادار به عنوان نماد اصلی بازار سرمایه، که جایگاه خاصی در تجهیز و تخصیص منابع پس‌اندازی و تأمین مالی پروژه‌های سرمایه‌گذاری دارد، از جمله مهم‌ترین نهادهای خود تنظیم‌گر فعال در بازار دست دوم اوراق بهادار به‌شمار می‌آید. وظیفه اصلی بورس اوراق بهادار، فراهم آوردن بازاری شفاف و منصفانه برای داد و ستد اوراق بهادار پذیرفته شده، همچنین سیستمی مناسب برای نظارت بر جریان داد و ستد، عملیات بازار و فعالیت‌های اعضای آن است (لطفی‌نیا، ۱۳۹۳، ص ۱۷). بنابراین، در اینجا بر اساس ویژگی‌های بورس اوراق بهادار، به معرفی مهم‌ترین کارکردهای بورس اوراق بهادار در تحقق سیاست‌های کلی اقتصاد مقاومتی می‌پردازیم.

سیاست‌های کلی اقتصاد مقاومتی، به تبیین جایگاه بازار سرمایه در اقتصاد مقاومتی پرداخته‌اند. در پایان، حرکت به سمت بازار را به عنوان ضرورت انکارناپذیر اقتصاد مقاومتی مطرح می‌کنند. همچنین ریسک ارز را به‌عنوان یکی از چالش‌های اقتصاد مقاومتی مطرح می‌کنند و در مقام پیشنهاد، به معرفی اوراق دوسویه ارزی می‌پردازند.

حال، نظر به خلأ مطالعاتی در ارتباط با جایگاه و نقش بورس اوراق بهادار در اقتصاد مقاومتی، در این پژوهش، پس از بیان الزامات تحقق اقتصاد مقاومتی از دیدگاه مقام معظم رهبری، به بررسی کارکرد بورس اوراق بهادار در تحقق سیاست‌های کلی اقتصاد مقاومتی می‌پردازیم.

## الزامات تحقق اقتصاد مقاومتی از دیدگاه مقام معظم رهبری

تعریف بسته‌های سیاستی، مسیری برای ایجاد یک نگاه جامع و همه‌جانبه است تا راه‌حل‌ها پیش‌بینی شده برای حل مشکلات، نه تنها مشکل جدیدی را ایجاد نکند، بلکه حتی تقویت‌کننده سایر راه‌حل‌ها نیز باشد. همچنین این بسته‌های سیاستی، اغلب دارای نگاه بلندمدت هستند و به‌گونه‌ای طراحی شده‌اند تا در بلندمدت اهداف خاصی را پشتیبانی نمایند (سمیعی‌نسب و سلامی، ۱۳۹۳، ص ۳۲۶).

در مقدمه سیاست‌های کلی اقتصاد مقاومتی، این چنین آمده است:

با هدف تأمین رشد پویا و بهبود شاخص‌های مقاومت اقتصادی و دستیابی به اهداف سند چشم‌انداز بیست‌ساله، سیاست‌های کلی اقتصاد مقاومتی با رویکردی جهادی، انعطاف‌پذیر، فرصت‌ساز، مولد، درون‌زا، پیش رو و برون‌گرا ابلاغ می‌گردد (سیاست‌های کلی اقتصاد مقاومتی، ۲۹ بهمن ۱۳۹۲).

مقدمه فوق در ابتدای سیاست‌های کلی اقتصاد مقاومتی، بیانگر رویکرد کلی حاکم بر سیاست‌های ابلاغی می‌باشد که باید این امر در زمینه طراحی الگوها و روش‌های مختلف برای تحقق سیاست‌های کلی اقتصاد مقاومتی مدنظر کارشناسان و متولیان امر قرار گیرد.

با این حال، تحقق سیاست‌های کلی اقتصاد مقاومتی نیازمند الزاماتی در کشور می‌باشد تا بتواند با رویکرد فوق در ابتدای سیاست‌های کلی ابلاغی همخوانی داشته و سرعت دستیابی به اهداف مطرح شده در این سیاست‌ها را تسریع نماید. بر این اساس، در ذیل با بررسی مباحث مطرح شده از سوی مقام معظم رهبری در سال‌های اخیر به بیان الزامات تحقق اقتصاد مقاومتی از منظر ایشان، در قالب جدول در دو بخش کوتاه‌مدت و بلندمدت، که هریک از این موارد در روح سیاست‌های کلی نیز گنجانده شده است، پرداخته می‌شود.

## تأمین مالی شرکت‌های دانش‌بنیان

شرکت‌ها و مؤسسات دانش‌بنیان مبتنی بر ماده ۲ آیین‌نامه اجرایی قانون حمایت از شرکت‌ها و مؤسسات دانش‌بنیان و تجاری‌سازی نوآوری‌ها و اختراعات، مصوب ۱۳۹۱ هیئت وزیران این‌گونه تعریف می‌شود.

شرکت‌ها و مؤسسات دانش‌بنیان که در زمینه «گسترش و کاربرد اختراع و نوآوری» و «تجاری‌سازی نتایج تحقیق و توسعه (شامل طراحی و تولید کالا و خدمات) در حوزه فناوری‌های برتر و با ارزش افزوده بالا» فعالیت می‌نمایند، شرکت یا مؤسسه دانش‌بنیان محسوب می‌شوند.

با توجه به اهمیت جایگاه شرکت‌های دانش‌بنیان در سیاست‌های کلی اقتصاد مقاومتی (بند ۲ - ۲)، لازم است به کارکرد و نقش این شرکت‌ها توجه ویژه‌ای شود. از این رو، بحث تأمین مالی این شرکت‌ها به دلیل نوپا بودن و سروکار داشتن با قشر تحصیل کرده و جوانی که عمدتاً از منابع مالی کافی برای راه‌اندازی این شرکت‌ها برخوردار نیستند، اهمیت می‌یابد. البته در قوانین مصوب، برای تأمین مالی این شرکت‌ها، راه‌اندازی صندوق نوآوری و شکوفایی در نظر گرفته شده است (اساسنامه صندوق نوآوری و شکوفایی، مصوب ۱۳۸۹، فصل اول، ماده یک).

بازار سرمایه (بورس اوراق بهادار)، به عنوان بازاری بلندمدت از نظر سررسید دارایی‌های مالی می‌تواند در کنار نظام بانکی و صندوق نوآوری و شکوفایی، در تأمین مالی شرکت‌های دانش‌بنیان برای نهادینه‌سازی علم و اختراعات در جامعه و همچنین معرفی شرکت‌ها به عموم جامعه از طریق مشارکت مردم، نقش ویژه‌ای داشته باشد.

## الف. صندوق‌های دانش‌محور

یکی از مهم‌ترین روش‌های تأمین مالی این شرکت‌ها در بازار سرمایه، تأسیس صندوق‌های دانش‌بنیان (صندوق دانش‌محور)، در قالب صندوق‌های سرمایه‌گذاری مشترک یا همان صندوق‌های پروژه محور می‌باشد (مشاوران و کارشناسان مدیریت پژوهش...، ۱۳۸۹، ص ۳۴۲-۳۴۳). در واقع راه‌اندازی این صندوق‌ها، زمینه پیوند بین بازار سرمایه و توسعه فناوری، به عنوان یکی از مهم‌ترین عوامل شکل‌گیری رشد اقتصادی درون‌زا و همچنین گام برداشتن برای تحقق اقتصاد دانش‌بنیان، به عنوان یکی از اصول اصلی اقتصاد مقاومتی را فراهم می‌نماید.

به دلیل اهمیت دانش و فراگیری علوم در دین مبین اسلام و همچنین غیرانتفاعی بودن اکثر این شرکت‌ها در مراحل اولیه شکل‌گیری، می‌توان منابع این صندوق‌ها را از طریق اوراق قرض‌الحسنه

(موسویان، ۱۳۹۱، ص ۶۲) و اوراق وقفی (همان، ص ۴۸۱) به عنوان اوراقی غیرانتفاعی تجهیز کرد. در واقع این روش علاوه بر ترویج فرهنگ نیکوی قرض‌الحسنه و وقف در جامعه که بسیار مورد تأکید دین مبین اسلام قرار گرفته است، هزینه تأمین مالی شرکت‌های دانش‌بنیان در مقابل حالتی که تنها روش‌های محدودی از جمله تسهیلات بانکی و دریافت تسهیلات از صندوق شکوفایی و نوآوری در نظر گرفته شده بود، کاهش خواهد یافت. علاوه بر این، برای حمایت از این صندوق‌ها، به منظور فراهم نمودن شرایط گسترش آنها در بازار سرمایه، دولت می‌تواند نهادها و مؤسسات مالی فعال در بازار سرمایه را موظف کند که سالانه درصدی از منابع اختصاص یافته به بخش تحقیق و توسعه خود را در این صندوق‌ها سرمایه‌گذاری کنند. روش کار صندوق‌های دانش‌محور، بر اساس نمودار ذیل می‌باشد.

نمودار (۱): تأمین مالی شرکت‌های دانش‌بنیان از طریق صندوق‌های دانش‌محور

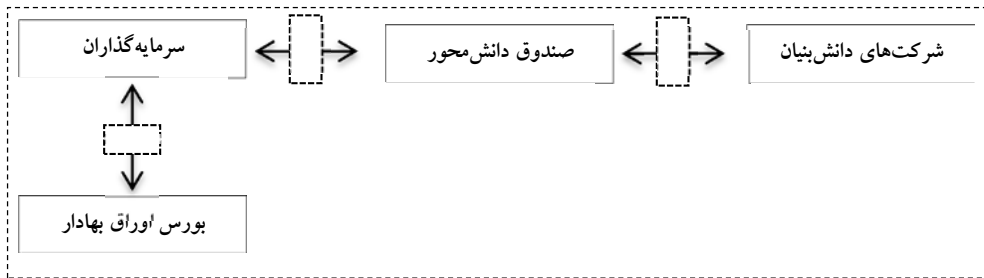

## فرایند تأمین مالی شرکت‌های دانش‌بنیان از طریق صندوق‌های دانش‌محور

- ارائه درخواست از سوی شرکت‌های دانش‌بنیان برای تأمین مالی غیرانتفاعی به صندوق‌های دانش‌محور؛

- خرید اوراق بهادار غیرانتفاعی از سوی خیرین خواستار تأمین مالی شرکت‌های دانش‌بنیان؛

- در صورت نیاز به نقدینگی، سرمایه‌گذاران و خیرین می‌توانند اوراق خود را در بورس اوراق بهادار به فروش برسانند؛

## ب. بورس ایده

روش‌های دیگری که بازار سرمایه می‌تواند از شرکت‌های دانش‌بنیان از لحاظ مالی حمایت کند، راه‌اندازی «بورس ایده» می‌باشد؛ به این صورت است مخترعانی که اختراع خود را در اداره ثبت مالکیت صنعتی به ثبت رسانده‌اند، می‌توانند آن اختراع و یا اکتشاف را در قالب طرح مدون در بازار دارایی‌های فکری عرضه

کنند. صاحبان بنگاه‌ها و صنایعی که به این اختراع نیاز دارند، می‌توانند یا این اختراع را از صاحب ایده خریداری کرده و یا در تجاری‌سازی آن، با صاحب اختراع مشارکت کنند. به این ترتیب، تأمین منابع مالی لازم برای عملیاتی‌کردن ایده و اختراع، که اغلب منابع مالی قابل توجهی می‌باشد، از طریق بازار ایده انجام می‌گیرد. بحث راه‌اندازی بورس ایده، سال ۱۳۹۳ توسط رئیس سازمان بورس اوراق بهادار در راستای اجرای بند «د» ماده ۱۷ قانون برنامه پنجم توسعه کشور وعده داده شده است.

### ج. صندوق‌های مخاطره‌پذیر

از دیگر روش‌های تأمین مالی، که به کمک بازار سرمایه (بورس اوراق بهادار) قابل اجرا است، راه‌اندازی صندوق‌ها مخاطره‌پذیر می‌باشد. این کار در بسیاری از کشورهای صنعتی چون آمریکا و انگلستان به موفقیت‌هایی قابل قبولی در راستای تجاری‌سازی ایده و اختراعات با ریسک بالا همراه بوده است (رک: نظریور و لطفی‌نیا، ۱۳۹۳). با راه‌اندازی این صندوق‌ها در بازار سرمایه (کشور)، زمینه تأمین مالی اختراعات و نوع‌آوری‌های دانشگاهی و شرکت‌های دانش‌بنیان با ریسک بالا فراهم می‌شود. صندوق‌های مخاطره‌پذیر برای تأمین مالی شرکت‌های دانش‌بنیان، با اهداف گسترش ایده‌های تجاری با هزینه و ریسک بالا، قابل استفاده می‌باشد. با این حال، تفاوت بین این نوع صندوق‌ها با صندوق‌های دانش‌محور، در ریسک بالاتر سرمایه‌گذاری‌ها و همچنین داشتن چشم‌انداز بلندمدت برای عرضه جهانی ابداعات و نوع‌آوری‌های مشمول تجاری‌سازی می‌باشد. در مقابل، صندوق‌های دانش‌محور، بیش‌تر به نیازهای داخلی و مسائل اجتماعی و فرهنگی توجه دارد. در واقع صندوق‌های دانش‌محور می‌توانند بیشتر در حوزه علوم اجتماعی و انسانی، که از ریسک پایین‌تر و سودآوری کم‌تر برخوردارند، فعالیت نمایند. فرایند تأمین مالی شرکت‌های دانش‌بنیان از طریق صندوق‌های مخاطره‌پذیر، همانند صندوق‌های دانش‌محور می‌باشد؛ با این تفاوت که در زمان تجهیز منابع صندوق اقدام به فروش واحدهای سرمایه‌گذاری مخاطره‌پذیر به جای اوراق عام‌المنفعه می‌نماید.

بنابراین، با ایجاد تنوع روش‌های تأمین مالی شرکت‌های دانش‌بنیان از طریق بازار سرمایه (بورس اوراق بهادار)، در کنار سایر روش‌ها از جمله نظام بانکی، بستر لازم برای تحقق اقتصاد دانش‌بنیان، به عنوان یکی از اصول اصلی اقتصاد مقاومتی فراهم می‌شود.

### تقویت ورود کالاهای استراتژیک به بورس‌های تخصصی کالا

کشورها به دلایل گوناگون اقتصادی، اجتماعی و سیاسی برخی کالاها را از حوزه رقابت‌ها عام

بین‌المللی بیرون کشیده، آنها را با ابزارهای مختلف حمایتی تحت پوشش قرار می‌دهند. گاهی برای حفظ صنایع نوپا، که هنوز قدرت رقابت با کالاهای خارجی را ندارند، با دیوارهای بلند تعرفه‌ای و استانداردهای سخت فنی آنها را تحت حمایت قرار می‌دهند. گاهی مسئله اشتغال و عدم امکان جایگزینی مشاغل جدید در کوتاه‌مدت، برای مشاغلی که به دلیل هجوم واردات ارزان و بعضاً با کیفیت از دست خواهد رفت، موجب توسل به سیاست‌های حمایتی می‌شود. در این صورت اگر برنامه و دورنمای بلندمدتی در پیش روی سیاست‌گذاران کشورها نباشد، به بار سنگین دولت‌ها در تحمیل صنایع ناکارآمد و خارج از رده از نظر فناوری می‌انجامد. در برخی موارد هم نفوذ سیاسی و اقتصادی صنایع یا بخش‌های تولیدی است که می‌تواند بر دولت‌ها اثر گذاشته، آنها را به وضع و تداوم سیاست‌های حمایتی وادار سازد (فاضل، ۱۳۷۸). در واقع کارشناسان این کالاها را به دلیل داشتن شرایط خاص اقتصادی «کالای استراتژیک» می‌نامند.

در کشورهای مختلف نوع کالاهای استراتژیک براساس شرایط خاص خود تعیین می‌گردد. در حقیقت تعیین نوع کالاهای استراتژیک برای هر کشوری، از جمله ایران امری نسبی است؛ یعنی در زمان‌های مختلف کالاهای گوناگون در لیست کالاهای استراتژیک قرار گرفته‌اند. با این حال، تعیین نوع کالاهای استراتژیک در برهه‌ای که بحث اقتصادی مقاومتی مطرح می‌باشد، نیاز به بحث و بررسی بیشتری دارد. در واقع کالاهای استراتژیک را می‌توان به دو گروه وارداتی و صادراتی تقسیم کرد. در بحث کالاهای وارداتی، کالاهای که برای رفع نیازهای معیشتی و ضروری جامعه می‌باشند، از اهمیت بسیاری برای مدیریت برخوردارند. از جمله این کالاها، می‌توان به گندم و برنج اشاره کرد. در بخش صادرات نیز به دلیل اهمیت ارزآوری کالاهای صادراتی و وجود مزیت‌های نسبی فراوان و جلوگیری از تهدید آنها در شرایط سخت تحریم‌های همه‌جانبه، نیازمند مدیریت صحیح برای مقاوم‌سازی می‌باشیم. از جمله کالاهای استراتژیک صادراتی، می‌توان به نفت و فرآورده‌های آن و همچنین کالاهای کشاورزی چون پسته و زعفران، به عنوان عمده‌ترین تولیدکننده این کالاها در جهان اشاره کرد.

اهمیت کالاهای استراتژیک در کشور از آنجایی است که در سیاست‌های کلی اقتصاد مقاومتی ابلاغی از سوی مقام معظم رهبری، به صورت مستقیم و یا غیرمستقیم در چهار بند از ۲۴ بند این سیاست‌ها به آنها اشاره شده است.

حال پس از شناسایی کالاهای استراتژیک در کشور، ضرورت توجه به آنها برای تحقق سیاست‌های کلی اقتصاد مقاومتی بیش از پیش احساس می‌گردد. در گذشته، دولت‌ها در مقاطع مختلف زمانی با سیاست‌هایی اقدام به حمایت از این اقلام نموده‌اند که از جمله آنها، خرید تضمینی محصولات، وضع

تعرفه‌های سنگین وارداتی و حمایت از صادرات می‌باشد. البته وضع این سیاست‌ها در کوتاه‌مدت، می‌تواند برای تقویت تولید این محصولات تأثیرگذار باشد، اما برای بلندمدت نیازمند راه‌های اقتصادی‌تری می‌باشیم که بتواند در چارچوب سیاست‌های کلی اقتصاد مقاومتی و در راستای تحقق آن باشد. از جمله این اقدامات، ورود کالاهای استراتژیک و دارای قابلیت ورود به بورس تخصصی کالا می‌باشد.

در واقع پس از آنکه بازارهای سنتی، به دلیل مشکلات خاص خود نتوانستند کالاها را به صورت بهینه تخصیص دهند، طرح و ایده بورس کالا برای اصلاح بازارهای سنتی کالاها مطرح شد. با این حال، از اهداف تشکیل بورس کالا کمک به گسترش بخش واقعی اقتصاد بوده است. از جمله این کمک‌ها، کشف قیمت براساس نظام عرضه و تقاضا می‌باشد. بورس کالا مکانیسمی برای شفاف‌سازی قیمت کالاهاست. در این بورس‌ها، امکان استفاده از ابزارهای مدیریت ریسک، از جمله ابزارهای مشتقه فراهم می‌شود (عزیزنژاد و جوادی، ۱۳۸۹، ص ۴۷).

مزیت‌های ورود محصولات استراتژیک به بورس تخصصی کالا عبارتند از:

- زمینه کشف قیمت براساس سازوکار بازار فراهم می‌گردد. با کشف قیمت کالاهای استراتژیک در بورس کالا، دیگر نیازی به وضع قیمت از سوی دولت نیست، بلکه دولت می‌تواند با تشویق‌های مالیاتی زمینه را برای ورود هرچه بیشتر تولیدکنندگان و مصرف‌کنندگان به این بازارها فراهم کند.

- به دلیل داشتن مزیت نسبی بعضی از کالاهای استراتژیک در کشور (زعفران و...)، با ورود این محصولات به بورس کالا، زمینه تأمین مالی و حمایت از اشتغال آنها به دلیل شفاف‌سازی‌های صورت، فراهم خواهد شد.

- به دلیل تأثیرگذاری بعضی از محصولات استراتژیک مانند پسته، کشور در بازارهای جهانی به عنوان عمده‌ترین تولیدکننده، می‌توان قدرت خود را در قیمت‌گذاری این‌گونه محصول اعمال کرد. بنابراین، ما در کشور قیمت‌گذار جهانی خواهیم بود، نه قیمت‌پذیر که این امر قدرت چانه‌زنی کشور را در بازارهای جهانی افزایش خواهد داد.

بالا بودن میزان مصرف و پایین بودن تولید محصولاتی همچون گندم و برنج موجب وابستگی شدید کشور به خارج شده است. با ورود این کالاها به بورس تخصصی کالا و گسترش مبادلات آن، زمینه ورود تولیدکنندگان خارجی برای عرضه محصول خود در بازار ۷۵ میلیونی ایران فراهم شده و از این طریق، می‌توان براساس شرایط حاکم بر کشور خودمان، قیمت کالاهای استراتژیک مورد نیاز را تعیین کرد. اقدام به این کار، به دلیل حضور فعال شرکت‌های مختلف از سراسر جهان، زمینه تأثیرپذیری کشور از تحریم‌ها، به دلیل درگیر بودن شرکت‌های خصوصی در معاملات کاهش می‌یابد.

- مشکل دیگری که در ارتباط با اکثر کالاها، بخصوص کالاهای استراتژیک در کشور وجود دارد، فقدان صنعت بسته‌بندی و انبارداری مطابق با استانداردهای بین‌المللی است. این نقیصه موجب کاهش صادرات و خام فروشی بسیاری از محصولات استراتژیک (مانند زعفران)، به کشورهای دارای صنعت بسته‌بندی پیشرفته شده است. این امر سبب ایجاد ارزش افزوده برای طرف مقابل، ناتوان شدن کشور از استفاده از برندهای تجاری برای ارزآوری و شناسایی توانایی‌های کشور به سایر کشورهای جهان شده است. این امر نیز از طریق سازوکارهای مورد نیاز ورود کالا به بورس تخصصی کالا، به مرور قابل اصلاح می‌باشد. یکی از مزیت‌های بورس تخصصی کالا، استاندارد کردن کالاها به گونه‌ای است که هر شخص متقاضی داد و ستد در بورس کالا، بدون نیاز به دیدن محصول، از کیفیت محصولی که تحویل خواهد گرفت، مطمئن خواهد بود (زنجیرانی فراهانی و دیگران، ۱۳۸۵، ص ۳۷۵).

یکی از ضرورت‌های ورود کالا به بورس تخصصی کالا، قابلیت بسته‌بندی (یا دارای واحد استاندارد) می‌باشد. با ورود کالاهای استراتژیک به بورس تخصصی؛ زمینه رفع یکی از نواقص صنایع و محصولات کشور فراهم می‌شود. اگر صنعت بسته‌بندی خود را تقویت کرده و کالاهای استراتژیک و دارای مزیت نسبی را با برند و مارک ایرانی در بازارهای بین‌المللی از طریق بورس‌های تخصصی کالاها عرضه کنیم، علاوه بر شناسایی توانایی و ظرفیت‌های کشور به سرمایه‌گذاران خارجی برای سرمایه‌گذاری در ایران، زمینه کاهش تحریم‌های اقتصادی، به دلیل تأثیرگذار بودن در بازارهای جهانی کالاهای خاص، از این طریق فراهم می‌شود.

- از دیگر موارد تأثیرگذاری بورس تخصصی کالا بر محصولات استراتژیک، تقویت خدمات انبارداری به عنوان یکی از مهم‌ترین بخش‌های امنیت زنجیره تولید به مصرف می‌باشد. به این طریق که بورس‌های تخصصی کالا، با داشتن امکانات انبارداری، زمینه را برای تنظیم بازار در شرایط رکود و رونق فراهم می‌کنند. یعنی در زمان افزایش عرضه محصولات در شرایط رونق، اقدام به انبار کالاها و در زمان کاهش تولید در شرایط رکود، اقدام به عرضه محصولات انبار شده می‌کند.

- به دلیل ریسک بالای قیمت کالاهای استراتژیک در کشور، در فواصل مختلف سال و در شرایط گوناگون، این امر نیز از طریق ورود کالاهای استراتژیک به بورس تخصصی کالا به نوعی کاهش خواهد یافت. در واقع یکی از رسالت‌های اولیه تشکیل بورس تخصصی کالا، پوشش ریسک قیمتی کالاهای کشاورزی می‌باشد. بورس‌های تخصصی کالا با در اختیار داشتن ابزارهای مشتقه می‌توانند منجر به کاهش ریسک قیمتی کالاهای استراتژیک شوند. البته در این امر باید مسائل شرعی مربوط به

استفاده از اوراق مشتقه و سایر ابزارهای مالی را مدنظر داشت که این بحث خارج از موضوع مقاله می‌باشد و نیازمند پژوهشی مستقل می‌باشد.

با توجه به تأکید سیاست‌های کلی اقتصاد مقاومتی، بر استفاده از ظرفیت‌های داخلی و هم‌چنین ایجاد فضای شفاف در اقتصاد کشور و کاهش تصدی‌گری و دخالت دولت در فعالیت‌های اقتصادی و مشارکت مردم در فعالیت‌های اقتصادی، ورود کالاهای استراتژیک به بورس تخصصی کالا، زمینه را برای تحقق تمام این اهداف فراهم می‌کند. با ورود کالاهای استراتژیک به بورس‌های تخصصی کالا، زمینه رفع نواقص فوق برای کالاهای استراتژیک تأثیرگذار در روابط اقتصادی با کشورهای دیگر فراهم می‌گردد. یعنی با رفع نواقص اقتصادی در داخل کشور، علاوه بر رفع نواقص اقتصادی تأثیرگذار در رابطه با تحریم‌های اقتصادی غرب، زمینه شکوفایی اقتصاد کشور در زمینه کالاهای استراتژیک فراهم می‌شود. بنابراین، برای دستیابی به اهداف مطرح در سیاست‌های کلی اقتصاد مقاومتی، نیازمند توجه جدی به ورود کالاهای استراتژیک به بورس‌های تخصصی کالا خواهیم بود.

### بین‌المللی شدن بورس اوراق بهادار

عملکرد بهینه نظام اقتصادی در هر جامعه‌ای، مشروط به وجود دو بخش حقیقی و مالی کارا و قدرتمند است (شیوا، ۱۳۷۹، ص ۱۲۸). در بخش اول، بازارهای کالا و خدمات و نیروی کار و در بخش دوم، بازارهای پول و سرمایه قرار می‌گیرند (فرجی و دیگران، ۱۳۸۶، ص ۵۴). فعالیت این دو بخش در کنار یکدیگر، شرط لازم و کافی برای نظام اقتصادی مطلوب محسوب می‌شود و عملکرد غیرکارآمد هر یک از این دو بخش، بر کارکرد بخش دیگر اثر منفی گذاشته، تعادل و ثبات هر نظام اقتصادی را در بلندمدت دچار مشکل می‌کند. در نتیجه تعادل یا ثبات بلندمدت هر نظام اقتصادی، زمانی به‌دست می‌آید که دو بخش یاد شده، با ارتباط درونی خود در شرایط متعادل عمل کنند (شیوا، ۱۳۷۹، ص ۱۲۸).

رسالت واقعی بخش مالی اقتصاد، فراهم کردن یکی از تأثیرگذارترین عواملی تولید در بخش واقعی اقتصاد یعنی سرمایه، در کنار نیروی کار و مدیریت می‌باشد. این امر در ادبیات مالی، «تأمین مالی» نامیده می‌شود. جذب سرمایه به دو دلیل، برای اقتصاد از ضروریات است: جبران استهلاک و ایجاد نوآوری می‌باشد. جذب سرمایه با هدف سرمایه‌گذاری، می‌تواند داخلی یا خارجی باشد. سرمایه‌گذاری خارجی نیز به دو نوع سرمایه‌گذاری مستقیم (FDI: Forgein Direct Investment)، یعنی سرمایه‌گذاری مستقیم در بخش واقعی اقتصاد و غیرمستقیم (FPI: Foreign Portfolio Investment)، یعنی سرمایه‌گذاری در بازارهای مالی می‌باشد.

هدف از سرمایه‌گذاری غیرمستقیم خارجی (FPI)، تحصیل حداکثر سود از طریق تخصیص بهینه سرمایه در یک پرتفوی بین‌المللی است. سرمایه‌گذار برای نیل به این هدف، با خرید اوراق قرضه و سهام شرکت‌ها در معاملات بورس و حتی سپرده‌گذاری بلندمدت در بانک‌های دیگر کشورها، اقدام به تخصیص بهینه ثروت خود می‌کند. بدین ترتیب، ریسک سرمایه‌گذاری ثروت وی را کاهش داده، درآمد زیادتری به‌دست آورد. با توجه به اینکه هدف از این نوع سرمایه‌گذاری، سودآوری و کاملاً متفاوت از به‌دست آوردن کنترل یا مدیریت در سرمایه‌گذاری مستقیم خارجی (FDI) است، رابطه مستحکمی بین این نوع سرمایه‌گذاری (FPI) و رشد اقتصادی به چشم نمی‌خورد (مهدوی، ۱۳۸۳). با این حال این نوع سرمایه‌گذاری، از نظر تأمین مالی و ایجاد سرمایه در اقتصاد تأثیرگذار است.

توانایی بالقوه کشورها برای جذب سرمایه‌گذاری خارجی، بر اساس چهار شاخص اصلی جذابیت بازار، دسترسی به نیروی کار ارزان، زیرساخت‌های مناسب و توانمندساز و وجود منابع طبیعی در یک کشور، توسط کنفرانس تجارت و توسعه ملل متحد (آنکتاد) محاسبه می‌شود. بر اساس رتبه‌بندی انجام شده، ایران از نظر توانایی بالقوه جذب سرمایه‌گذاری خارجی در سال ۲۰۱۱ در بین ۲۱۵ کشور جهان، در جایگاه ۲۸ قرار داشت. علی‌رغم روند رو به رشد میزان سرمایه‌گذاری خارجی جذب شده در ایران در سال‌های اخیر و تجربه افزایش ۱۲۰ درصدی جذب سرمایه‌گذاری در سال ۱۳۹۰، در عمل کشور در جذب سرمایه‌گذاری خارجی رتبه ۴۷ را به‌دست آورده است. این امر بیانگر شکافی ۱۹ پله‌ای بین عملکرد و ظرفیت اقتصاد کشور در این حوزه است (طاهرخانی، ۱۳۹۲). بنابراین، ضرورت توجه به سرمایه‌گذاری خارجی با توجه به شرایط حاکم بر کشور، بیش از پیش احساس می‌گردد. از جمله نهادهایی که برای گسترش جذب سرمایه‌گذاری خارجی مؤثر است، بازار سرمایه و بورس اوراق بهادار به عنوان رکن اصلی آن می‌باشد.

برای تحقق امر جذب سرمایه‌گذاری غیرمستقیم (FPI)، بین‌المللی کردن بورس اوراق بهادار یک ضرورت می‌باشد. اقدام به بین‌المللی کردن بورس اوراق بهادار، در راستای تحقق بندهای ۱۱ و ۱۲ سیاست‌های کلی اقتصاد مقاومتی، ابلاغی از سوی مقام معظم رهبری، می‌تواند تحقق اهداف مدنظر اقتصاد مقاومتی را آسان‌تر نماید.

در سال‌های اخیر، تمرکز سیاست‌های دولت در کشور، عمدتاً بر بازار کالا بوده و توجه برنامه‌ریزی لازم و مناسب نسبت به بازار پول و سرمایه انجام نشده است. بی‌تردید تعامل فعال با دیگر بازارهای سرمایه، زمینه‌ساز توسعه بازار خواهد بود؛ چراکه هیچ اقتصادی در یک سیستم بسته موفق نخواهد بود. اجرای این سیاست باید با مطالعه، بررسی همه‌جوانب و پیش‌بینی ابزارها و تدابیر مناسب برای پوشش ریسک‌های احتمالی انجام شود (همان).

بازار سرمایه کشور برای بین‌المللی شدن، هم نیاز به اعمال تغییرات و اصلاحاتی در الزامات قانونی خود دارد و هم نیازمند مساعد شدن مناسبات سیاسی تأثیرگذار بر محیط اقتصادی کشور است. این تغییرات باید به صورت موازی و همزمان پیش روند تا پس از رفع مناقشات و محدودیت‌های سیاسی، بستر قانونی و مقرراتی لازم به نحوی فراهم شود تا بتوان بازار سرمایه ایران را به عنوان یک بازار سرمایه بین‌المللی معرفی کرد. البته در این زمینه باید در نظر داشت که مفاهیم بین‌المللی شدن دائماً در حال تغییر است؛ لازم است بازار سرمایه در هر مقطع مسیر خود را تعریف و خود را با ابزارهای روز بازارهای بین‌المللی همسو نگه دارد. پذیرش حضور و فعالیت بدون محدودیت سرمایه‌گذاران و کارگزاران خارجی، تأسیس شرکت‌ها تأمین سرمایه منطبق با شرح وظایف و قواعد بین‌المللی و رعایت عدالت در اجرای قوانین بین سرمایه‌گذاران داخلی و خارجی، تنها بخشی از مقرراتی است که برای اتصال به بازارهای بین‌المللی باید پذیرفته شود (همان).

### الزامات بین‌المللی شدن بورس اوراق بهادار

- اصلاح قوانین حمایت از سرمایه‌گذار خارجی در بازار سرمایه (FPI)، همانند سرمایه‌گذاری خارجی به روش مستقیم؛
- عرضه سهام شرکت‌های حاضر در بورس اوراق بهادار در بازارهای بین‌المللی؛
- عرضه سهام شرکت‌های خارجی در بورس اوراق بهادار داخل کشور؛
- اصلاح رویه حسابداری و حسابرسی شرکت‌های متقاضی ورود به بورس (افشای اطلاعات)؛
- ارائه اطلاعات مالی شرکت‌های فعال در بورس اوراق بهادار به زبان‌های رایج دنیا (به‌خصوص انگلیسی و عربی)؛
- توسعه معاملات به روز و دسترسی آسان به بازار سرمایه ایران؛
- اصلاح قوانین ارزی کشور؛
- استقرار سازوکارهای اخذ رتبه اعتباری برای شرکت‌های ایرانی و برای اوراق منتشره توسط آنها برای تأمین مالی پروژه‌ای و شرکتی؛
- مدیریت ریسک‌های احتمالی (ریسک نرخ ارز، ریسک سیاسی، ریسک امنیت و...)
- عضویت بورس اوراق بهادار در سازمان‌ها، فدراسیون‌ها و انجمن‌های بین‌المللی از جمله، شرکت بین‌المللی تأمین مالی (IFC: International Finance Corporation)، سازمان بین‌المللی کمیسیون‌های اوراق بهادار (IOSCO: International Organization of Securities)، نهادهای قانون‌گذار صنعت

مالی (FINRA: Financial Industry Regulatory Authority)، سازمان توسعه و همکاری اقتصادی (OECD: Organization For Economic Cooperation and Development)؛

بین‌المللی شدن بازار سرمایه و بورس اوراق بهادار کشور، زمینه معرفت ظرفیت‌ها و توانایی‌های بالقوه کشور به عنوان یکی از عناصر مهم تحقق اقتصاد مقاومتی را فراهم می‌نماید؛ به گونه‌ای که با ایجاد بسترهای لازم در ایجاد ارتباط با نهادها و شرکت‌های مستقل بین‌المللی، زمینه کاهش فشار بر اقتصاد کشور از سوی استکبار جهانی فراهم می‌شود. این هدف زمانی حاصل می‌شود که بیش‌تر تعاملات بورس اوراق بهادار با نهادهای مردم‌محور جهانی و همچنین کشورهایی که دارای منافع مشترک هستیم، انجام شود.

عضویت در سازمان‌های بین‌المللی، کشور را ملزم به رعایت یک مجموعه اصول حاکم بر آن نهادها می‌نماید. با رعایت این اصول، زمینه ارتباط و انتقال تجارب فراهم می‌شود. از جمله این موارد، دستیابی به نرم‌افزارهای تحلیل مالی پیشرفته است. علاوه بر این دستیابی به منابع خارجی در کنار منابع داخلی، قدرت عمل شرکت‌های داخلی را برای ایجاد نوآوری در رقابت با رقبای خارجی خود را فراهم می‌کند. از دیگر موارد، عرضه سهام شرکت‌های خارجی در بورس اوراق بهادار کشور است که این امر، زمینه را برای افزایش تنوع شرکت‌های بورسی و عمق بازار را فراهم می‌کند. سرمایه‌گذاران فعال در بورس اوراق بهادار با اوراق بهادار متنوع‌تری روبرو خواهند بود. این امر، زمینه مشارکت مردم در بازار سرمایه به عنوان یکی از اصول اقتصاد مقاومتی را فراهم می‌کند. بنابراین، بین‌المللی شدن بورس اوراق بهادار کشور، زمینه دستیابی به اهداف اقتصاد مقاومتی را آسان‌تر می‌کند.

نکته مهم در برقراری ارتباط با بازارهای خارجی، اولویت دادن به تعامل با کشورهای اسلامی و کشورهای مستقل از نظام استکبار جهانی می‌باشد. در واقع، باید ترکیب بهینه‌ای از کشورها را به عنوان همکاران استراتژیک انتخاب نمود. در صورتی که ما در داخل بتوانیم عمق تعاملات راهبردی خود را با نهادها و کشورهای مورد اعتماد افزایش دهیم، علاوه بر فراهم کردن زمینه ورود سرمایه خارجی به داخل، قدرت انعطافی خود را در مقابل هرگونه تحریم و تهدید افزایش می‌دهیم. با بین‌المللی کردن بورس اوراق بهادار کشور از طریق گسترش تعاملات با نهادها و سازمان‌ها و همچنین بخش خصوصی کشورهای مختلف که به نوعی منافع آن در گرو تعامل با بازار سرمایه ایران می‌باشد، زمینه کاهش فشار بر اقتصاد کشور از طریق بورس اوراق بهادار فراهم می‌شود. در اینجا باید به این نکته اشاره کرد که بین‌المللی شدن بورس اوراق بهادار در ایران، نیازمند رعایت الزامات شرعی در کنار سایر الزامات مورد نیاز بین‌المللی شدن بورس اوراق بهادار، در چارچوب اقتصاد مقاومتی در جهت پذیرش شرکت‌ها و همچنین سرمایه‌گذاری در بورس‌های بین‌المللی دیگر کشورها می‌باشد.



## سهام حمایت از تولید

در راستای اهداف از پیش تعیین شده «گسترش عدالت»، «کاهش تورم» و «رقابت‌پذیر شدن اقتصاد ایران»، دولت در اواخر سال ۱۳۸۹، اقدام به اجرای «برنامه حذف یارانه‌ها» نمود و برای جبران افزایش مخارج خانوارها، ماهیانه مبلغی را به آنها پرداخت می‌کند. در توجیه اعمال سیاست حذف یارانه‌ها، دولت به درستی بر این باور بود که خانوارهای ثروتمندتر، بخش بزرگتری از یارانه‌ها را به خود اختصاص می‌دهند. از این رو، می‌باید یارانه‌ها را هدفمند نماید. هدفمند کردن یارانه‌ها بدان معناست که یارانه‌ها باید فقط نصیب افراد با درآمد پایین شود (بخشوده، ۱۳۹۰).

با گذشت بیش از سه سال از اجرای قانون هدفمندی یارانه‌ها، نه تنها هیچ یک از اهداف مطرح شده برای اجرای طرح تحقق نیافت، بلکه معایب بسیاری را بر اقتصاد ایران افزود. از جمله این معایب، می‌توان به ایجاد بار مالی سنگین بر دوش دولت (افزایش بدهی‌های دولت)، راکد شدن تولیدات صنعتی، به دلیل نبود سرمایه‌گذاری و همچنین افزایش نقدینگی در سطح جامعه و عدم هدایت این نقدینگی به سمت سرمایه‌گذاری در بخش تولید اشاره کرد. حال، پس از آشکار شدن معایب روش فعلی اعطای یارانه نقدی، که برخلاف شرایط قانون تصویب آن نیز می‌باشد، اصلاح این امر در راستای اقتصاد مقاومتی از ضروریات می‌باشد.

در اجرای هدفمندی یارانه‌ها و افزایش سرمایه‌گذاری در بخش صنعت کشور، نیاز به معرفی سازوکارهایی که همزمان بتواند این دو مقوله را اجرایی کند، احساس می‌شود. بنابراین، با توجه به تأکید سیاست‌های کلی اقتصاد مقاومتی، که همزمان به امر هدفمندی یارانه‌ها و استفاده از ظرفیت‌های آن و حمایت از تولید داخلی تأکید شده است (بند ۴)، اقدام به معرفی ابزار و راه‌کاری با عنوان سهام حمایت از تولید، برای حمایت از صنایع و سرمایه‌گذاری کشور از سوی دریافت‌کنندگان یارانه نقدی، که قادر و مایل به پس‌انداز و سرمایه‌گذاری یارانه خود هستند، ضروری می‌باشد.

در این طرح سرپرستان خانوارهایی مایل به پس‌انداز یارانه خود، آن را از طریق نظام بانکی به خرید سهام تولید اختصاص می‌دهند. گیرندگان یارانه نقدی با این کار، علاوه بر اینکه یارانه نقدی دریافتی خود را پس‌انداز می‌کنند، از درآمد ناشی از سود اوراق و همچنین تغییر قیمت آن بهره خواهند برد. همچنین با اقدام به این کار در حمایت از تولید ملی، به عنوان اصلی‌ترین و بارزترین شاخص تحقق رشد اقتصادی درون‌زا گام برمی‌دارند. تشویق مردم به خریداری سهام حمایت تولید، نیازمند معرفی مزیت‌ها این سهام برای گیرندگان یارانه نقدی و همچنین ضرورت توجه مردم به شرایط فعلی اقتصاد

کشور برای حمایت از تولید ملی می‌باشد. این امر نیازمند توجه جدی به استفاده از ظرفیت رسانه‌های جمعی برای اشاعه آن در سطح جامعه است.

روش کار به این صورت است: افرادی که مایل‌اند یارانه نقدی خود را سرمایه‌گذاری کنند، به بانک عامل پرداخت یارانه نقدی خود وکالت می‌دهند که اقدام به خرید سهام حمایت از تولید شرکت‌های واگذار شده از سوی دولت نماید. سپس، بانک‌ها از طریق شرکت‌های کارگزاری وابسته به خود و یا سایر شرکت‌های کارگزاری فعال در بورس، اقدام به خرید سهام بنگاه‌های دولتی واگذار شده در بورس برای انجام این طرح (در قالب سهام حمایت از) می‌کنند. پس از خرید سهام توسط شرکت کارگزاری و تحویل آن به بانک، بانک در قالب فروش اقساطی، اقدام به فروش سهام به سرمایه‌گذاران می‌کند. در ادامه، بانک هر ماه یارانه نقدی خانوار خریدار سهام حمایت از تولید را به جای اقساط سهام از حساب آنها برداشت می‌کند. دولت نیز درآمد حاصل از شرکت‌ها و بنگاه‌های اقتصادی واگذار شده در راستای طرح سهام حمایت از تولید را برای سرمایه‌گذاری به بخش‌های صنعت و تولید تزریق می‌کند. علاوه بر این، دارندگان سهام حمایت از تولید در صورت نیاز به نقدینگی، می‌توانند با ورود به بورس اوراق بهادار، اقدام به نقد کردن اوراق خود کنند. فرایند و روابط حقوقی عملیات انتشار سهام حمایت از تولید در نمودار ۲ آمده است.

نمودار (۲): نمودار عرضه سهام حمایت از تولید از طریق یارانه حمایت از تولید

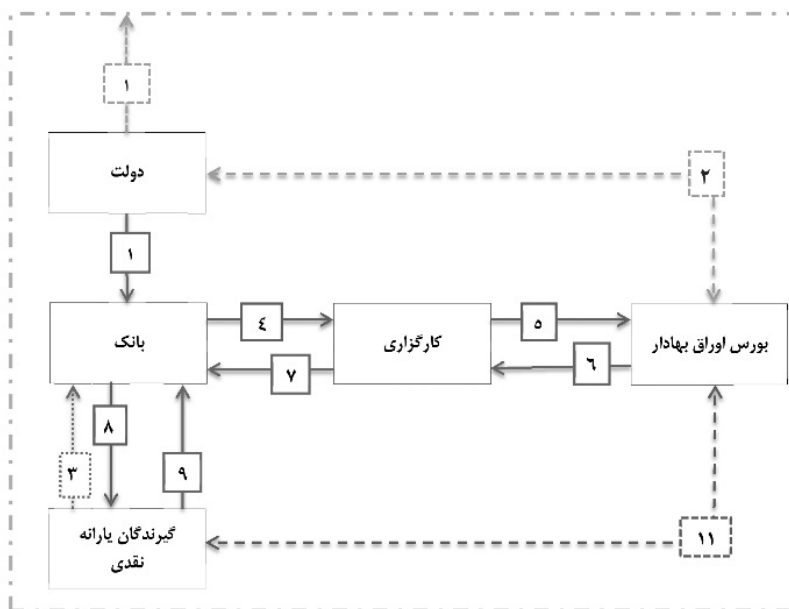

### مزیت‌های سهام حمایتی در راستای سیاست‌های کلی اقتصاد مقاومتی

- کاهش آثار مخرب نقدینگی حاصل از اجرای هدفمندی یارانه‌ها، از طریق تزریق منابع به فعالیت‌های تولیدی؛
- ترویج فرهنگ سهام‌داری و سرمایه‌گذاری در کشور؛
- رونق صنعت و زیر ساخت‌ها از طریق منابع حاصل واگذاری بنگاه‌های دولتی، در قالب طرح سهام حمایت از تولید؛
- رونق بازارهای مالی به‌ویژه بورس اوراق بهادار؛
- اجرای برنامه خصوصی‌سازی از طریق سهام حمایت از تولید در کنار سهام عدالت؛
- ارائه خدمات بانکداری تجاری از طرف بانک‌های کشور؛
- نهادینه کردن امر حمایت از تولید داخلی برای یکی از اهداف اقتصاد مقاومتی؛

### نتیجه‌گیری

توجه به کارکردهای بازارهای مالی به صورت عام و بورس اوراق بهادار به صورت خاص، نقش مهمی در تحقق سیاست‌های کلی اقتصاد مقاومتی دارد. در واقع بورس اوراق بهادار، که از آن به عنوان «میزان الحرارة» اقتصاد ملی یاد می‌شود، با کارکردهای همچون تأمین مالی شرکت‌های دانش‌بینان، ورود کالاهای استراتژیک به بورس‌های تخصصی کالاها، بین‌المللی شدن بورس اوراق بهادار و همچنین طرح سهام حمایت از تولید، نقش بسزایی در تحقق سیاست‌های کلی اقتصاد مقاومتی ایفا می‌کند.

توجه به شرکت‌های دانش‌بنیان در تحقق اقتصاد دانش‌محور، به خوبی در سیاست‌های کلی اقتصاد مقاومتی مورد توجه قرار گرفته شده است. برای گسترش فعالیت این شرکت‌ها، توجه به امر تأمین مالی آنها یک ضرورت می‌باشد که بازار سرمایه (بورس اوراق بهادار)، از طریق صندوق‌های پروژه‌محور (دانش‌محور)، بورس ایده (بازار مالکیت فکری) و صندوق‌های مخاطره‌پذیر در کنار صندوق نوآوری و شکوفایی و همچنین نظام بانکی، می‌تواند در تحقق این امر نقش بسزایی داشته باشد.

یکی از راه‌های مقاوم‌سازی اقتصاد کشور در زمینه کالاهای استراتژیک، ورود این کالاها به بورس‌های تخصصی کالا می‌باشد. این امر، زمینه رفع نواقص تولید، توزیع، مصرف، صادرات و واردات را از طریق حضور فعال بخش خصوصی و کاهش دخالت دولت، افزایش کیفیت انبارداری و بسته‌بندی، شفافیت زنجیره تولید به مصرف را فراهم می‌کند.

تحقق جذب سرمایه‌گذاری خارجی غیرمستقیم، نیازمند الزاماتی از جمله بین‌المللی شدن بورس اوراق بهادار است. بین‌المللی شدن بورس اوراق بهادار در راستای تحقق اقتصاد مقاومتی، نیازمند حساسیت‌های بیشتری در انتخاب همکاران استراتژیک، اولویت دادن به کشورهای اسلامی دارای منافع مشترک و همچنین سازمان‌های بین‌المللی مردم‌محور می‌باشد.

برای بهبود اجرای طرح هدفمندی یارانه‌ها و افزایش سرمایه‌گذاری در بخش‌های صنعتی و تولیدی، استفاده از سهام حمایت از تولید امری پیشنهاد می‌شود. بر اساس این طرح، گیرندگان یارانه نقدی که درصدد پس‌انداز یارانه خود هستند، برای حمایت از تولید ملی، اقدام به خریداری سهام حمایت از تولید می‌کنند.

## منابع

- ابراهیمی، محسن و معصومه زیرک، ۱۳۹۱، «رابطه علی شاخص مقاومتی و سرمایه‌گذاری در ایران: تحلیلی تجربی از اقتصاد مبتنی بر رویکرد مقاومتی»، *بررسی مسائل اقتصادی*، ش ۹ و ۱۰، ص ۲۵ - ۴۶.
- ابوالحسنی، اصغر و احمد بهاروندی، ۱۳۹۲، «اوراق دوسویه ارزی رویه‌ای برای معاملات ارزی در یک اقتصاد مقاومتی نوعی»، *مطالعات اقتصاد اسلامی*، ش ۴، ص ۹۳ - ۱۰۴.
- بخشوده، محمود، ۱۳۹۰، «تعیین ذی‌نفعان برنامه پرداخت نقدی پس از هدمندی یارانه‌ها در مناطق شهری ایران»، *مدیریت شهری*، ویژه‌نامه بهار و تابستان، ص ۲۹ - ۴۰.
- بیانات رهبر معظم انقلاب در دیدار با کارگزاران نظام، ۱۳۹۱/۵/۳، <http://www.khamenei.ir>.
- بیانات رهبر معظم انقلاب در دیدار با دانشجویان، ۱۳۹۱/۵/۱۶، <http://www.khamenei.ir>.
- بیانات رهبر معظم انقلاب در حرم مطهر رضوی، ۱۳۹۲/۱/۱، <http://www.khamenei.ir>.
- بیانات رهبر معظم انقلاب در دیدار با جمعی از پژوهشگران و مسئولان شرکت‌های دانش‌بنیان، ۱۳۹۱/۵/۸، <http://www.khamenei.ir>.
- بیانات رهبر معظم انقلاب در دیدار با رئیس‌جمهوری و اعضای هیئت دولت، ۱۳۹۱/۶/۲، <http://www.khamenei.ir>.
- زنجیرانی فراهانی و دیگران، ۱۳۸۵، *ملزومات رشد و توسعه بازار سرمایه در ایران*، تهران، مرکز مطالعات تکنولوژی دانشگاه صنعتی شریف.
- سراج، مهدی و دیگران، ۱۳۹۲، «توزیع عادلانه منابع بانکی در چارچوب اقتصاد مقاومتی»، در: *بیست و سومین همایش سالانه سیاست‌ها پولی و ارزی (ثبات اقتصادی و حمایت تولید)*، تهران، بانک مرکزی ج.ا.ا، پژوهشکده پولی و بانکی، مرکز همایش‌های بین‌المللی صداوسیما.
- سمیعی‌نسب، مصطفی و زهرا سلامی، ۱۳۹۳، «الزامات تحقق سیاست‌های کلی اقتصاد مقاومتی با رویکرد جهادی در منظومه گزاره‌های دینی»، در: *مجموعه مقالات همایش اقتصاد مقاومتی از منظر دین*، تهران.
- شیوا، رضا، ۱۳۷۹، «نقش و آینده مؤسسات اعتباری غیر بانکی در توسعه اقتصادی کشور»، در: *یازدهمین همایش بانکداری اسلامی (بانکداری اسلامی و توسعه)*، تهران، بانک مرکزی ج.ا.ا، مؤسسه عالی بانکداری ایران.
- طاهرخانی، معصومه، ۱۳۹۲، «نقشه راه بین‌المللی شدن بورس تهران»، *بورس*، ش ۱۰۸ و ۱۰۹، ص ۱۴ - ۱۷.
- عزیززاد، صمد و شاهین جوادی، ۱۳۸۹، *بررسی لایحه برنامه پنجم توسعه فصل پنجم اقتصادی: ارز، پول و بانک، بازار سرمایه*، تهران، دفاتر مطالعات اقتصادی، مطالعات برنامه و بودجه.
- فاضل، ماندانا، ۱۳۷۸، «نگاهی به موضوع کالاهای حساس، خاص و استراتژیک در ایران»، *پژوهش‌های تجارت جهانی*، ش ۱۲ و ۱۳، ص ۹ - ۳۹.

- فرجی، یوسف و دیگران، ۱۳۸۶، «بررسی تبیین متغیرهای اثرگذاری بر سهم بانک‌ها در نظام بانکی ایران با رویکردی بر بانک‌های تجاری در مقطع زمانی ۷۰ - ۸۴»، در: *مجموعه مقالات برگرفته از پایان‌نامه‌های منتخب کارشناسی ارشد؛ به مناسبت برگزاری هجدهمین همایش بانکداری اسلامی*.
- کاوند، مجتبی و سیدمحمدجواد فرهانیان، ۱۳۹۳، *تبیین جایگاه بازار سرمایه در سیاست‌های اقتصاد مقاومتی*، تهران، مدیریت پژوهش، توسعه و مطالعات اسلامی، بورس اوراق بهادار.
- لطفی‌نیا، یحیی، ۱۳۹۳، *طراحی الگوی تعامل بازار سرمایه با نظام بانکی در چارچوب اقتصاد اسلامی*، پایان‌نامه کارشناسی ارشد، قم، دانشگاه مفید.
- مرزبان، حسین و دیگران، ۱۳۹۲، «ارشد اقتصادی در مسیر اقتصاد مقاومتی»، در: *بیست و سومین همایش سالانه سیاست‌های پولی و ارزی (ثبات اقتصادی و حمایت تولید)*، تهران، بانک مرکزی ج.ا.ا، پژوهشکده پولی و بانکی، مرکز همایش‌های بین‌المللی صداوسیما.
- مشاوران و کارشناسان مدیریت پژوهش، توسعه و مطالعات اسلامی سازمان بورس اوراق بهادار، ۱۳۸۹، *نهادهای مالی*، تهران، سازمان بورس اوراق بهادار.
- موسویان، سیدعباس، ۱۳۹۱، *بازار سرمایه اسلامی (۱)*، تهران، پژوهشگاه فرهنگ و اندیشه اسلامی.
- مولوی، مهران و دیگران، ۱۳۹۲، «توزیع عادلانه منابع بانکی در چارچوب اقتصاد مقاومتی»، در: *بیست و سومین همایش سالانه سیاست‌ها پولی و ارزی (ثبات اقتصادی و حمایت تولید)*، تهران، بانک مرکزی ج.ا.ا، پژوهشکده پولی و بانکی، مرکز همایش‌های بین‌المللی صداوسیما.
- مهدوی، ابوالقاسم، ۱۳۸۳، «تحلیلی بر نقش سرمایه‌گذاری خارجی در رشد اقتصادی، تحقیقات اقتصادی»، ش ۶۶، ص ۱۸۱ - ۲۰۸.
- نظرپور، محمدنقی و یحیی لطفی‌نیا، ۱۳۹۳، «الگوی مطلوب تأمین مالی شرکت‌های دانش‌بنیان در چارچوب اقتصاد مقاومتی»، در: *مجموعه مقالات همایش اقتصاد مقاومتی از منظر دین*، تهران.
- Goldsmith, R, 1969, *Financial Structure and Development*, New Haven, Yale University Press.
- King, R. G. and R. Levine, 1993, "Finance and Growth: Schumpeter Might Be Right", *Quarterly Journal of Economics*, No. 3, P. 717 - 737.
- Levine, R. and S. Zervos, 1996, "Stock Market Development and Long- Run Growth", World Bank, *Policy Research Working Paper*, No. 1582.
- Mckinnon, R, 1973, *Money and Capital in Economic Development*, Washington, DC, Brooking Institution.
- Shaw, E, 1973, *Financial Deepening in Economic Development*, Oxford University Press. <http://www.econews.ir>.